

EN 12101-8

MANDÍK[®]

DŪMU NOSŪCES VĀRSTS -
VAIRĀKIEM UGUNS
NODALĪJUMIEM (MULTI)
SEDM

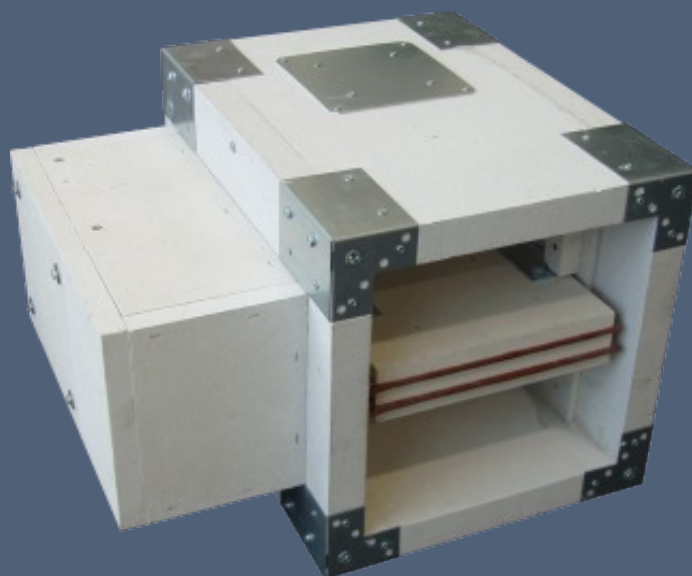

14. Nodošana ekspluatācijā un pārbaudes

- 14.1.** Pirms vārstu nodošanas ekspluatācijā pēc montāžas un pēc kārtējām pārbaudēm ir sekmīgi jāveic un jāpabeidz pārbaudes un funkcionalitātes testi, ieskaitot elektrisko komponentu darbību, visiem izpildījumiem. Pēc nodošanas ekspluatācijā šīs pārbaudes jāveic saskaņā ar nacionālajos normatīvos noteiktajām prasībām.

Ja tiek konstatēts, ka vārsts jebkura iemesla dēļ nespēj pildīt savas funkcijas, tam jābūt skaidri marķētam. Operatora pienākums ir nodrošināt, lai vārsts tiktu atgriezts tādā stāvoklī, kādā tas ir gatavs darbībai, un tikmēr viņam ir pienākums nodrošināt ugunsdrošību citā piemērotā veidā.

Regulāru pārbaūžu rezultāti, konstatētie trūkumi un visi svarīgie fakti, kas saistīti ar vārsta funkciju, jāreģistrē "UGUNSDROŠĪBAS ŽURNĀLĀ" un nekavējoties jāpaziņo operatoram.

- 14.2.** Pirms vārstu nodošanas ekspluatācijā pēc to montāžas un veicot kārtējās pārbaudes, jāveic sekojošas pārbaudes visiem izpildījumiem.

Pareizas vārsta instalācijas, vārsta iekšpuses, vārsta lāpstiņas, kontakta virsmu un silikona blīvējumu vizuālās pārbaudes.

Inspekcijas atveres vāka noņemšana: atbrīvojiet vāku, atskrūvējot četras ārējās skrūves, pēc tam noņemiet to no sākotnējā stāvokļa.

61.att. Inspekcijas atveres detalizācija

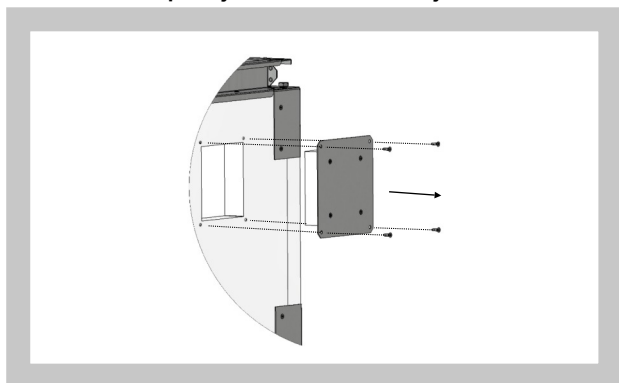

Vārsta lāpstiņas kustības pārbaudi var veikt pēc piedziņas mehānisma padeves savienojuma vai signāla savienojuma no augstāka līmeņa vadības sistēmām. Tiek pārbaudīta lāpstiņas aizvēršanās no stāvokļa "ATVĒRTS (OPEN)" uz stāvokli "CIET (CLOSED)" un atvēršanās atpakaļ.