

Ugunsdrošo vārstu FDMR uzstādīšanas shēma -2 vārsti viena atverumā saskaņā ar Mandik tehniskajiem datiem TPM 140-19

Monolīta sienas konstrukcija – javas vai ģipša aizpildījums.

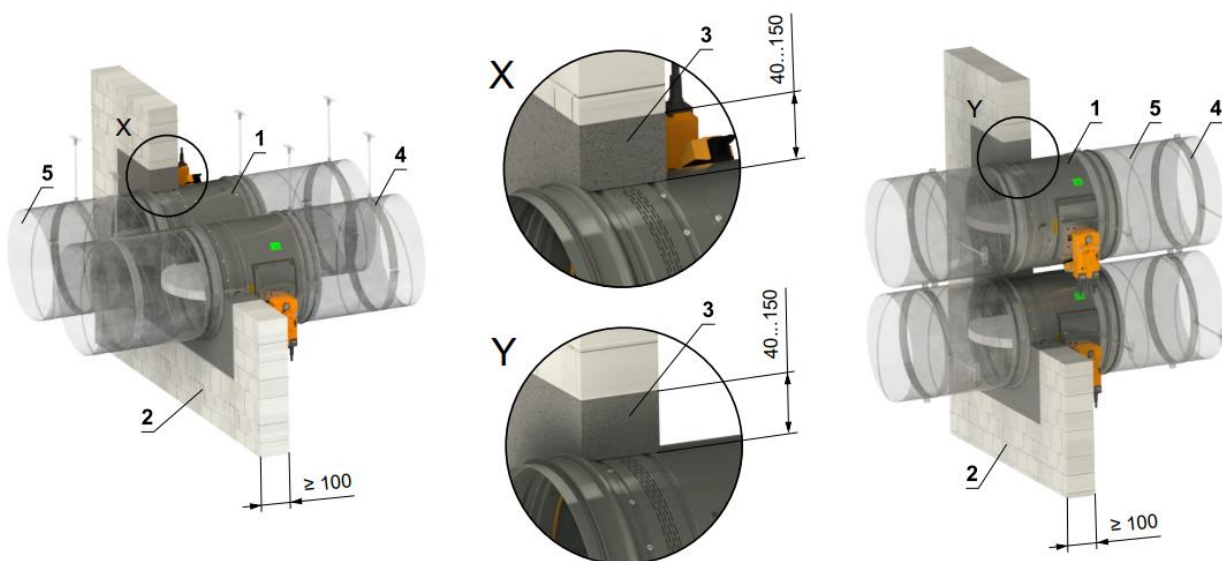

min. $2 \times D + 30 + 80$

Objekts:

Adrese:

Klients:

Vārsta modelis: **FDMR**..... **EIS klase**

Poz.	Produkts	ETA	EAD	Sert.	DoP	Ražotājs
1	Ugunsdrošais vārsts FDMR/ fire damper					Mandik
2	Monolīta sienas konstrukcija / rigid wall					
3	Java vai ģipsis					
4	Stiprinājums					
5	Gaisavads					

Mezgs nav testēts pēc ETA standartiem, izstrādāts uz rūpnīcas testētā mezgla pamata, izmantojot ekvivalentus ugunsdrošās aizdares materiālus, kas ir atļauti saskaņā ar instrukcijām TPM 140-19

Pirms iestrādes objektā mezglu saskaņot ar atbildīgajām uzraudzības iestādēm.

Izstrādāja: ICS Pro, SIA datums:.....

Saskaņoja:.....

Saskaņoja:.....

Saskaņoja:.....



ICS Pro, SIA
vienotais reģ. Nr. 40103275039
Ūnijas iela 11A, Rīga, LV-1039

tālr.: (+371) 67350181
e-pasts: info@icspro.lv